



HUPFREICH
HÜPFBURGEN & RUTSCHEN & VIELES MEHR



ABBAUANLEITUNG



1. SICHERER GEBRAUCH

ALLGEMEINE SICHERHEITSBESTIMMUNGEN

Hier erhaltest du einen Überblick über alle Gebrauchsanweisungen, die beachtet werden müssen, um eine sichere Nutzung der Hüpfburg garantieren zu können:

- Benutzer dürfen auf der Hüpfburg keine scharfen Gegenstände mit sich führen.
- Benutzer müssen mindestens 4 Jahre alt sein.
- Benutzer müssen die Hüpfburg auf beherrschte und sichere Art und Weise betreten.
- Benutzer müssen (falls möglich) ihre Brille absetzen.
- Der Eingang darf nicht blockiert werden.
- Benutzer dürfen sich nicht an die Wände der Hüpfburg hängen oder daran hoch klettern.
- Saltos und sonstiges grobes/wildes Spielverhalten sind nicht erlaubt.
- Die Hüpfburg darf nicht unbeaufsichtigt benutzt werden. Wenn die Hüpfburg unbeaufsichtigt ist, muss das Gebläse ausgeschaltet und die Luft aus der Hüpfburg abgelassen werden.
- Ab einer Windstärke von 5 Bft darf die Hüpfburg nicht mehr benutzt werden und die Luft muss abgelassen werden.
- Benutzer müssen die Hüpfburg sofort verlassen, wenn diese Druck verliert.

ÜBERWACHUNG











Eine wichtige Voraussetzung für den sicheren Gebrauch dieses Produkts ist die ständige Überwachung durch erwachsene Betreuer.

Diese Betreuer haben folgende Verantwortlichkeiten:

- Die ständige Überwachung des Verhaltens der Benutzer auf der Hüpfburg und das Einschreiten, wenn eine oder mehrere der angegebenen Nutzungsregeln verletzt wird. Die Safety Rules können hierzu als zugängliche Referenz verwendet werden.
- Die Verwendung einer Pfeife oder einer anderen Methode, um schnell die Aufmerksamkeit der Benutzer auf sich zu ziehen.
- Das Trennen der kleineren von größeren und vor allem wilderen Benutzern.

ERKLÄRUNG DER HINWEISE AN DER HÜPFBURG

Die wichtigsten Nutzungsregeln sind auf der Hüpfburg selbst deutlich sichtbar (neben dem Eingang) in Form von Safety Rules angebracht: Symbole, die deutlich angeben, welche Voraussetzungen die Benutzer erfüllen müssen. Die genaue Bedeutung dieser Symbole wird hier im Weiteren erläutert:

	Hiermit wird angegeben, dass Benutzer auf der Hüpfburg keine Schuhe tragen dürfen.		Hiermit wird angegeben, wie viele Benutzer sich maximal gleichzeitig auf der Hüpfburg aufhalten dürfen.
	Hiermit wird angegeben, dass Benutzer nicht an den Wänden der Hüpfburg hoch klettern dürfen.		Hiermit wird die maximal erlaubte Größe der Benutzer in Metern angegeben.
	Hiermit wird angegeben, dass auf der Hüpfburg nicht gegessen oder getrunken werden darf.		Hiermit wird angegeben, dass während der Benutzung eine ständige Überwachung durch einen Erwachsenen erforderlich ist.
	Hiermit wird angegeben, dass Benutzer auf der Hüpfburg keine scharfen Gegenstände mit sich führen dürfen.		Hiermit wird angegeben, dass Sie die Bedienungsanleitung lesen müssen, um vollständig über alle Nutzungsregeln informiert zu sein.
	Hiermit wird angegeben, dass Benutzer mindestens 4 Jahre alt sein müssen.		Hiermit wird angegeben, dass auf der Hüpfburg und in der Nähe nicht geraucht werden darf.

2. ABBAUEN

SCHRITT 1: VORBEREITEN

Bevor du mit dem Abbau dieser Hüpfburg beginnen kannst, müssen einige Dinge vorbereitet werden.

Kontrolle

- Kontrolliere, dass alle Benutzer die Hüpfburg verlassen haben.
- Kontrolliere die Hüpfburg auf Beschädigungen. Melde uns eventuelle Beschädigungen.
- Kontrolliere, ob die Hüpfburg vollkommen trocken ist.

Vorbereitung

- Reinige die Hüpfburg falls erforderlich mit einem feuchten Tuch und lasse sie trocknen. Wenn es geregnet hat, kann die Hüpfburg nach dem Regen am besten noch einmal aufgeblasen und mit Handtüchern getrocknet werden.

SCHRITT 2: ABLASSEN

- Ziehe den Stecker des Gebläses aus der Steckdose.

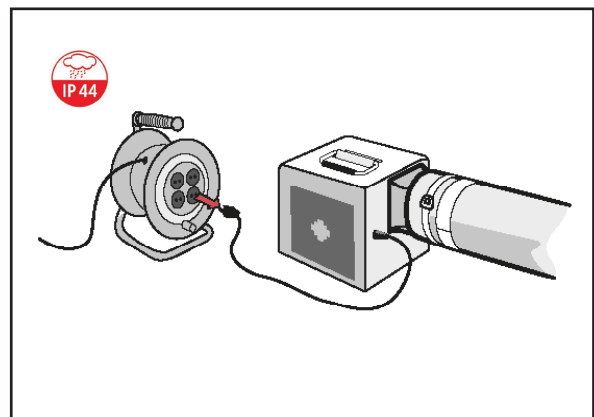

- Löse die Befestigungsbänder und schiebe den Luftschlauch vom Gebläse herunter.

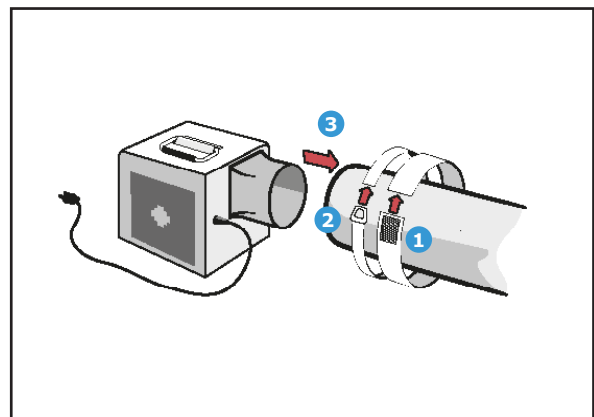

- Öffne alle Luftablassöffnungen der Hüpfburg.

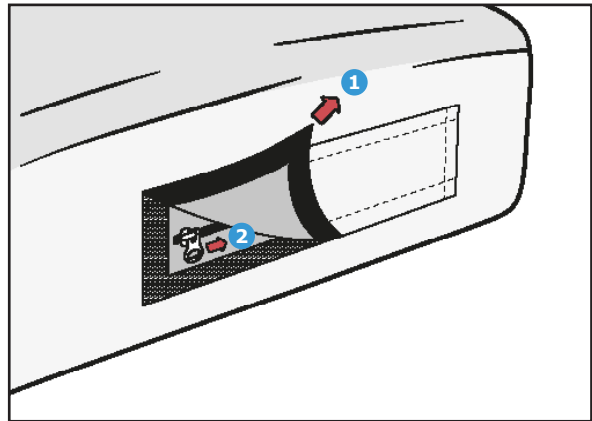

SCHRITT 3: LAGERN

- Entferne alle Heringe von den Befestigungspunkten.

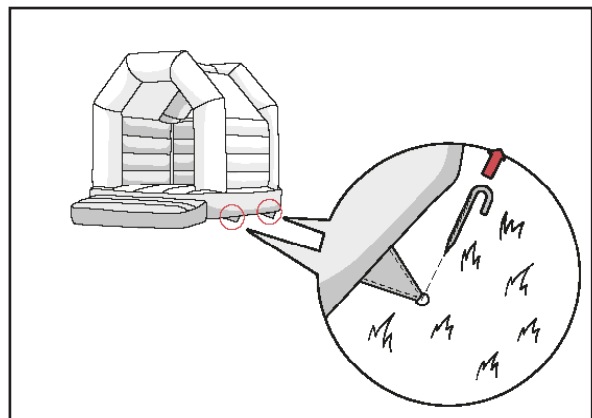

- Falte die leere Hüpfburg möglichst in ihrer ursprünglichen Form zusammen und rolle sie auf.

i Beim Zusammenfalten kannst du (ohne Schuhe) über die Hüpfburg laufen, um möglichst viel Luft herauszudrücken.

- Ziehe die Rolle mit dem Befestigungsband fest.
- Stecke die Hüpfburg in den Transportsack und verschließe diesen.

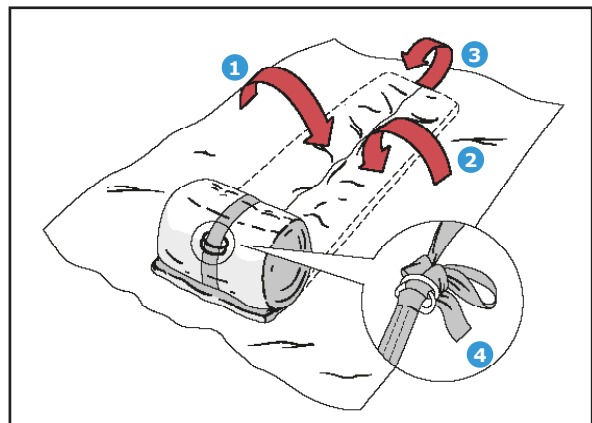

SCHRITT 4: KONTROLLE

- Kontrolliere, ob alle Heringe vorhanden sind und reinige diese mit Wasser. Bewahre die Heringe gesondert auf.
- Kontrolliere das Gehäuse und das Kabel des Gebläses sowie die Hüpfburg auf Beschädigungen.
- Melde uns eventuelle Beschädigungen und das Fehlen von Heringen.